

対戦結果

第1・第2代表決定戦

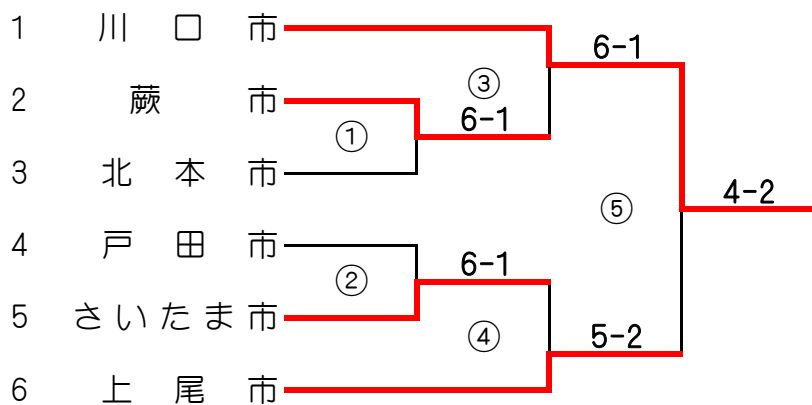

第1代表 ⑤の勝者
(川口市)
第2代表 ⑤の敗者
(上尾市)

第3・第4代表決定戦

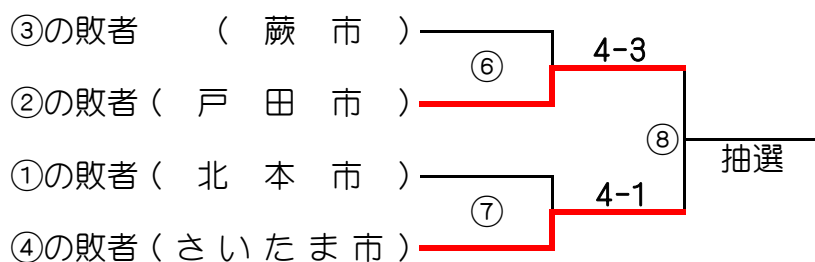

第3代表 ⑧抽選
(戸田市)
第4代表 ⑧抽選
(さいたま市)

第1シード	川口市	(昨年度の埼玉県都市対抗南部地区予選会の実績)
第2シード	上尾市	(昨年度の埼玉県都市対抗南部地区予選会の実績)
第3・4シード		(抽選により決定)
2・5の位置		(抽選により決定)

平成29年度 第32回埼玉県都市対抗南部地区テニス大会 (川口市青木町平和公園内庭球場)

第1・第2代表決定戦 1回戦

試合会場	青木町平和公園	回戦	1回戦
試合区分	本 戦①	コートNo.	1~4

対戦チーム	No.	トータルスコア				No.
		スコア				
◎ 蕨市	6	5	Doubles 0	1	1	北本市
種 目	選手名	ス コ ア		選手名		
女子複	六本木 裕美	8	5	谷澤 真弓		
	松永 啓子			春永 美保		
男子複	田代 優	8	2	雑賀 真人		
	矢作 渉			上野 優樹		
ベテラン1部男子複	池田 知広	8	6	野崎 富行		
	田代 敦			萩原 幸治		
ベテラン女子複	田村 知子	8	0	森 明子		
	芝山 美樹			渡辺 明美		
ベテラン2部男子複	下村 祥	8	1	山岸 栄治		
	松下 好友			京谷 郁男		
女子単	塩澤 桃子	8 (2)	9	◎ 岩崎 幸絵		
男子単	◎ 岡田 直人	8	2	大島 祐一		

試合会場	青木町平和公園	回戦	1回戦
試合区分	本 戦②	コートNo.	5~8

対戦チーム	No.	トータルスコア				No.
		スコア				
◎ さいたま市	6	1	Doubles 4	2	1	戸田市
種 目	選手名	ス コ ア		選手名		
女子複	武藤 美紀	6	8	◎ 松崎 みづき		
	薬科 由紀子			常盤 千暁		
男子複	◎ 牧野 亮	8	4	山本 翔太		
	永田 康之			田中 功一		
ベテラン1部男子複	木村 欣司	6	8	◎ 五十嵐 直弘		
	小宮 利之			福井 信弘		
ベテラン女子複	越後屋 晶子	5	8	◎ 小倉 美乃		
	藤田 香子			青木 真理		
ベテラン2部男子複	高田 幸一	2	8	◎ 浦田 幹男		
	佐藤 康弘			塩澤 正樹		
女子単	金子 真奈	8 (6)	9	◎ 松崎 みづき		
男子単	◎ 牧野 亮	5	8	◎ 山本 翔太		

第1・第2代表決定戦 準決勝

試合会場	青木町平和公園	回戦	準決勝
試合区分	本 戦③	コートNo.	1~4

対戦チーム	No.	トータルスコア				No.
		スコア				
◎ 川口市	6	4	Doubles 1	1	1	蕨市
種 目	選手名	ス コ ア		選手名		
女子複	◎ 田嶋 加奈子	8	3	六本木 裕美		
	中山 史織			松永 啓子		
男子複	◎ 内藤 隼	8	4	田代 優		
	菊池 翔平			矢作 渉		
ベテラン1部男子複	◎ 浅井 正之	8	4	池田 知広		
	奥石 龍児			田代 敦		
ベテラン女子複	◎ 中村 貴子	7	9	◎ 田村 知子		
	大澤 和枝			芝山 美樹		
ベテラン2部男子複	◎ 松重 丈夫	8	6	下村 祥		
	奥村 悟司			松下 好友		
女子単	◎ 中山 史織	8	0	塩澤 桃子		
男子単	◎ 内藤 隼	8	2	岡田 直人		

試合会場	青木町平和公園	回戦	準決勝
試合区分	本 戦④	コートNo.	5~8

対戦チーム	No.	トータルスコア				No.
		スコア				
◎ さいたま市	5	2	Doubles 3	2	5	◎ 上尾市
種 目	選手名	ス コ ア		選手名		
女子複	◎ 飯塚 玲奈	8	6	◎ 今成 望		
	常盤 千暁			堀江 亜衣		
男子複	◎ 山本 翔太	4	8	◎ 今成 亮介		
	田中 功一			今井 祐介		
ベテラン1部男子複	◎ 五十嵐 直弘	3	8	◎ 寺元 宇		
	福井 信弘			伊藤 伸彦		
ベテラン女子複	◎ 小倉 美乃	1	8	◎ 荒井 里夏		
	青木 真理			古川 さやか		
ベテラン2部男子複	◎ 浦田 幹男	8	3	◎ 赤井 昭二		
	塩澤 正樹			矢代 淳		
女子単	◎ 飯塚 玲奈	5	8	◎ 堀江 亜衣		
男子単	◎ 田中 功一	0	8	◎ 大野 寛太		

第1・第2代表決定戦 決勝

試合会場	青木町平和公園	回戦	決勝戦
試合区分	本 戦⑤	コートNo.	5~8

対戦チーム	No.	トータルスコア				No.
		スコア				
◎ 川口市	4	3	Doubles 2	2	2	◎ 上尾市
種 目	選手名	ス コ ア		選手名		
女子複	◎ 田嶋 加奈子	8	5	◎ 今成 望		
	中山 史織			堀江 亜衣		
男子複	◎ 内藤 隼	6	8	◎ 今成 亮介		
	菊池 翔平			大野 寛太		
ベテラン1部男子複	◎ 浅井 正之	9 (3)	8	◎ 寺元 宇		
	奥石 龍児			伊藤 伸彦		
ベテラン女子複	◎ 中村 貴子	3	8	◎ 荒井 里夏		
	大澤 和枝			古川 さやか		
ベテラン2部男子複	◎ 松重 丈夫	8	5	◎ 赤井 昭二		
	奥村 悟司			矢代 淳		
女子単	◎ 中山 史織	8	4	◎ 堀江 亜衣		
男子単	◎ 内藤 隼	7-8 打切り		◎ 今井 祐介		

第3・第4代表決定戦 1回戦

試合会場		青木町平和公園		回戦		1回戦	
試合区分		第3・4代表決定戦		コートNo.		1～4	
対戦チーム	No.	トータルスコア				No.	4
		2	3	Doubles	2	4	◎
	蕨市	0	Singles	2			
種目	選手名	スコア		選手名			
女子複	六本木 裕美	2	8	○ 武藤 美紀			
	松永 啓子			藁科 由紀子			
男子複	田代 優	5	8	○ 牧野 亮			
	矢作 渉			永田 康之			
ベテラン1部男子複	○ 池田 知広	9	(5) 8	木村 欣司			
	田代 敦			小宮 利之			
ベテラン女子複	○ 田村 知子	8	6	越後屋 晶子			
	芝山 美樹			藤田 香子			
ベテラン2部男子複	○ 下村 祥	8	6	高田 幸一			
	松下 好友			佐藤 康弘			
女子単	塩澤 桃子	0	8	○ 金子 真奈			
男子単	岡田 直人	3	8	○ 牧野 亮			

試合会場		青木町平和公園		回戦		1回戦	
試合区分		第3・4代表決定戦		コートNo.		5～8	
対戦チーム	No.	トータルスコア				No.	5
		3	1	Doubles	4	4	◎
	北本市	0	Singles	0			
種目	選手名	スコア		選手名			
女子複	谷澤 真弓	2	8	○ 飯塚 玲奈			
	春永 美保			常盤 千暁			
男子複	上野 優樹	3	8	○ 山本 翔太			
	雑賀 真人			田中 功一			
ベテラン1部男子複			WO	○ 五十嵐 直弘			
				福井 信弘			
ベテラン女子複	○ 森 明子	8	4	小倉 美乃			
	渡辺 明美			青木 真理			
ベテラン2部男子複	山岸 栄治	0	8	○ 浦田 幹男			
	京谷 郁男			塩澤 正樹			
女子単	岩崎 幸絵		打切り		飯塚 玲奈		
男子単	大島 祐一		打切り		山本 翔太		